

760 Avenue de Paris  
Zone Industrielle - RN7  
58320 POUQUES LES EAUX  
Tél: 03.86.68.83.22 - info@francofils.com  
site : www.francofils.com  
N° INTRACOMMUNAUTAIRE FR 66691880454 - NAF 3250 A

## REPLACEMENT DE LA COMMANDE PNEUMATIQUE HANNING

### OUTILLAGE NECESSAIRE :

- 1 PETIT TOURNEVIS BOUT PLAT
- 1 BIDON D'ACETONE + CHIFFON
- 1 TUBE DE COLLE SUPER GLUE (ACIER/ACIER) type Loctite
- 1 SERRE JOINT



### 1/ DEBRANCHER ELECTRIQUEMENT LA TABLE (DEBRANCHER LE CABLE D'ALIMENTATION)

### 2/ REPERER L'EMPLACEMENT DE LA PEDALE DEFECTUEUSE

DEBRANCHER LE TUYAU CAOUTHOUC BLANC QUI EST CONNECTE

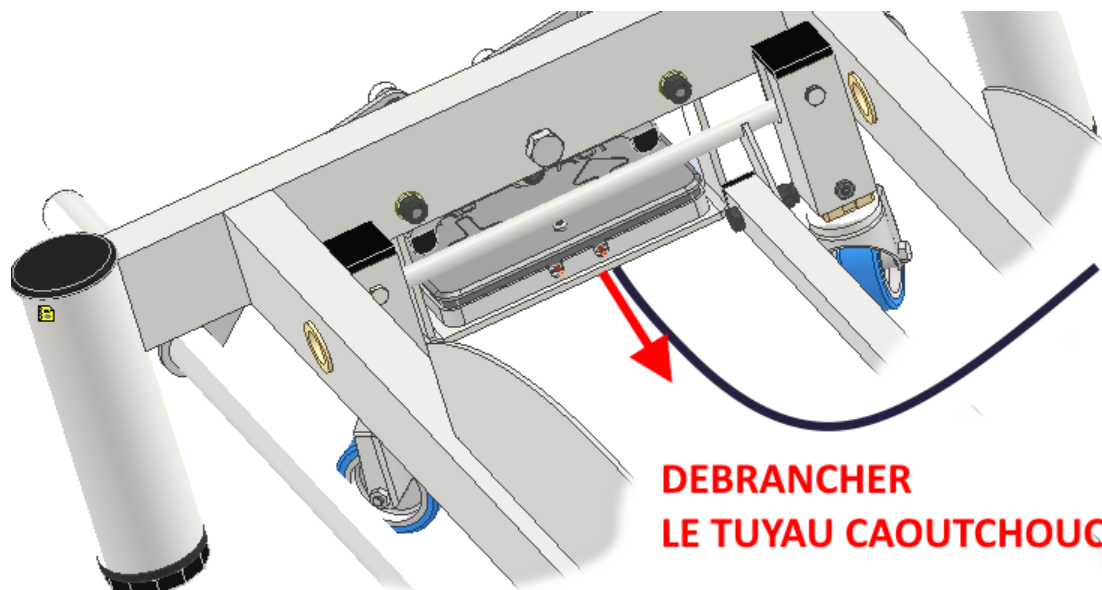

3/ LA COMMANDE EST GÉNÉRALEMENT COLLÉE A SON SUPPORT :

A L'AIDE D'UN PETIT TOURNEVIS BOUT PLAT, DÉCOLLER LA COMMANDE DÉFECTUEUSE **DELICATEMENT**

(EN FAISANT LEVIER, vous allez décoller la commande)

**GLISSER LE TOURNEVIS  
ET FAIRE LEVIER DELICATEMENT**

**DECOLLER COMPLETEMENT  
LA COMMANDE**

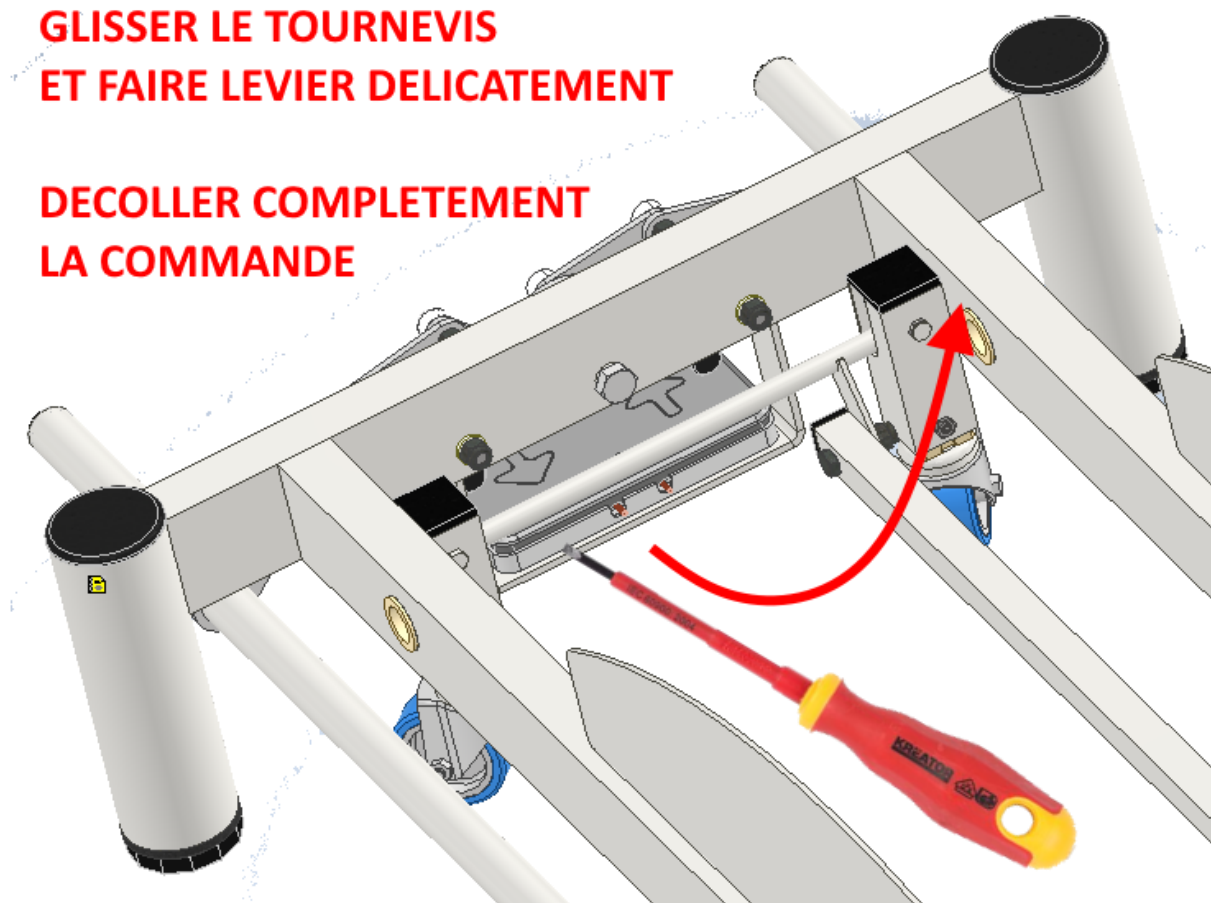

**4/ NETTOYER ET GRATTER LES EXCEDENTS RÉSIDUS DE COLLE PRÉSENTS SUR LA SURFACE DU SUPPORT**

(CHIFFON + acétone par exemple)

**NETTOYER LA SURFACE D APPUI  
SUR LAQUELLE ETAIT COLLEE LA PEDALE**



**5/ REPERER LE SENS DE LA NOUVELLE COMMANDE**

POSITIONNER 4 POINTS DE COLLES GLUE SUR LA FACE INFÉRIEURE DE LA COMMANDE

**POINTS DE COLLE**

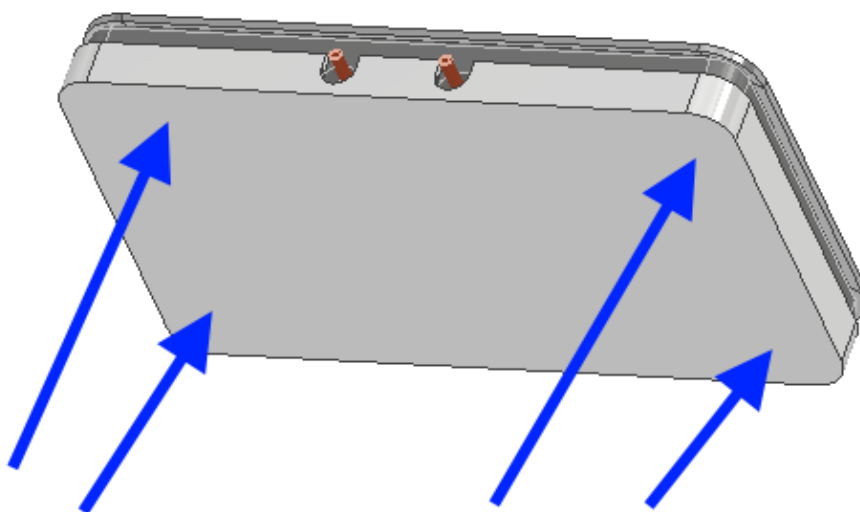

**5/ POSITIONNER LA NOUVELLE COMMANDE EN LA CENTRANT SUR SON SUPPORT**

APPUYER ET BIEN MAINTENIR LES 2 COMMANDES PNEUMATIQUES (MINIMUM 1 MINUTE)

**SUIVRE LES INSTRUCTIONS DE COLLAGE PRÉCONISÉES INSCRITES SUR LE TUBE DE COLLE**

UTILISER UN SERRE JOINT POUR MAINTENIR LA PRESSIION DE COLLAGE = 1 nuit

**LAISSER SECHER 1 nuit complète POUR EVITER LE DECOLLAGE prématuré DE LA COMMANDE**



Après la période de séchage :

**5.2 REBRANCHER LE TUYAU CAOUTCHOUC BLANC A LA COMMANDE**

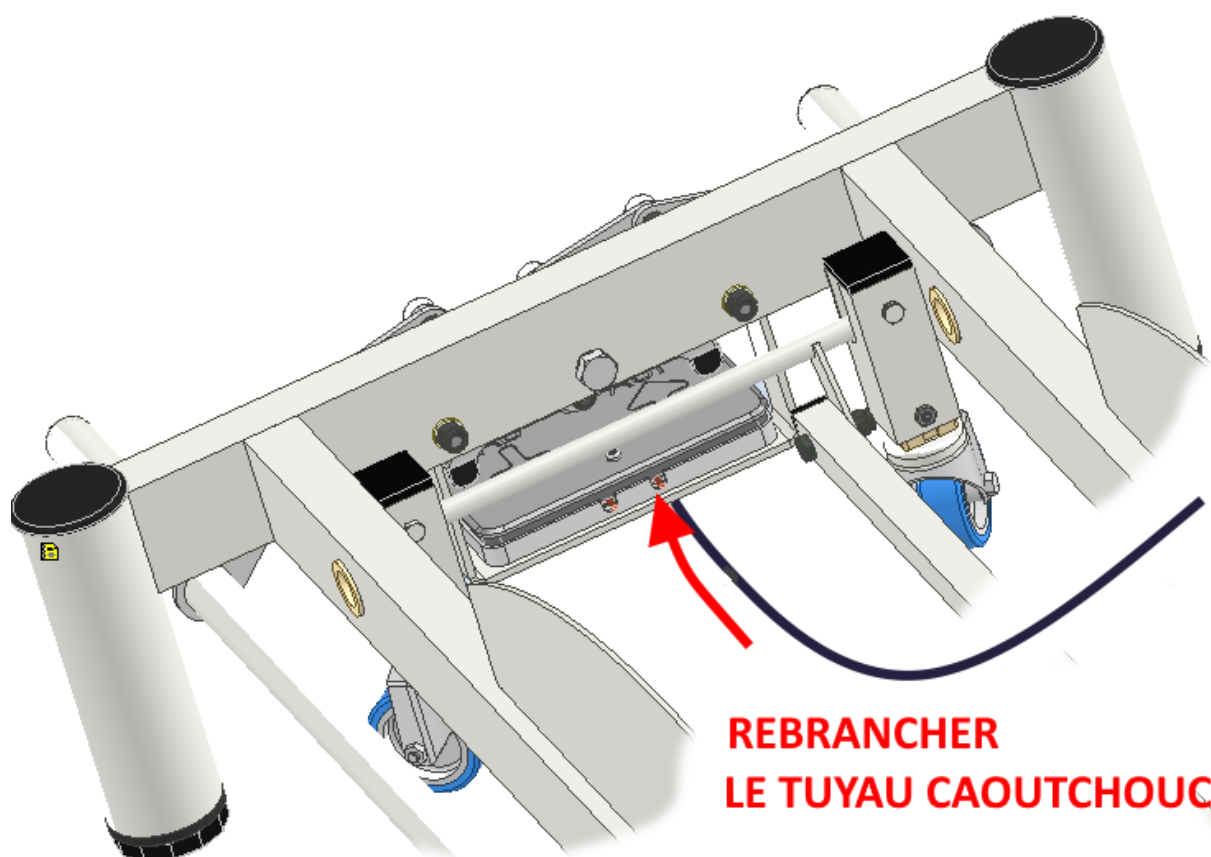

5/ Rebrancher le câble électrique

**FAIRE DES ESSAIS DE FONCTIONNEMENT DES BARRES DE COMMANDE**

REPLACEMENT PEDALE HANNING SUR PIETEMENT réf TF1-400/TF1-700